

B120

Manuel d'installation et d'utilisation de la centrale B120 pour portail battant ou coulissant à 1 ou 2 vantaux avec moteur en 230Vac



CARACTERISTIQUES PRINCIPALES

<i>Tension de fonctionnement</i>	230Vac \pm 10% (50-60 Hz)
<i>Puissance max. de sortie</i>	0.75Hp / 500W par moteur
<i>Tension de sortie accessoires</i>	24Vdc 15W max.
<i>Electroserrure</i>	12Vac 15W max.
<i>Clignotant</i>	230Vac 200W max.
<i>Lampe de courtoisie</i>	230Vac 200W max.
<i>Voyant position portail ouvert</i>	24Vdc 3W max.
<i>Sortie second canal radio</i>	Contact sec max 30V 0.5A
<i>Réglage force moteurs</i>	De 30% à 100%
<i>Temps de travail maximum</i>	40s –80s
<i>Récepteur intégré (B120P)</i>	433.92MHz, B&B Rolling Code
<i>Capacité maxi des émetteurs</i>	59 émetteurs + 1 master
<i>Température de service</i>	-20°C / + 70°C
<i>Humidité maximale</i>	< 95% (sans condensation)
<i>Indice de protection IP</i>	IP55
<i>Dimensions boîtier (L x A x P)</i>	189 x 248 x 113 mm

Armoire de commande moteurs 230Vac pour portails battants à un ou deux vantaux, avec ou sans fin de course

- Entrées opto isolées à haute immunité contre les perturbations
- Borniers extractibles
- LED de visualisation d'état des entrées et du fonctionnement
- Commande Pas-à-Pas avec 4 modes de fonctionnement, entrée de Alt (arrêt d'urgence), ouverture piéton APP
- Entrée pour horloge externe TMR, pour une ouverture et fermeture programmée
- Photocellule externe FOT1, photocellule interne FOT2/sécurité fermeture SC (modifiable par microswitch), sécurité ouverture SA pour la protection en phase d'ouverture .
- Fin de course ouverture FCA1 et FCA2 (Fin de course fermeture FCC1 et FCC2 avec carte additionnelle FCC2
- Réglage électronique de la force séparé pour chaque moteur
- Test des triacs et des sécurités au début de chaque manoeuvre
- Ralentissement en fin de course ouverture et fermeture, réglable et désactivable
- Coup de bélier (en ouverture et fermeture) pour faciliter le déblocage et le blocage de la serrure (microswitch n°8)
- Sortie second canal radio libre (tension 48v maxi 2 A)
- (B120P) Module radio intégré 433.92MHz professionnel avec décodification B&B Rolling-Code
- (B120M) Possibilité d'utiliser un récepteur embrochable sur le connecteur MOLEX®

AVERTISSEMENTS IMPORTANTS

ATTENTION !
POUR LA SECURITE DES PERSONNES IL EST
IMPORTANT DE SUIVRE CES INSTRUCTIONS !

CONSERVER AVEC SOIN CE MANUEL !

- Le présent manuel est réservé aux installateurs et personnel spécialisé dans l'installation "d'appareils utilisant l'énergie électrique", ayant connaissance des critères de construction et de protection contre les accidents pour les portails automatiques. Les matériels utilisés doivent être certifiés et destinés aux conditions d'utilisation de l'automatisme.
- Tenir les enfants éloignés des dispositifs de commande du portail (télécommandes, poussoirs, ...).
- Ne pas laisser les enfants ou les animaux jouer ou sauter à proximité du portail.
- Contrôler le portail, en vérifiant qu'il n'y ait pas de ballancements, de signes d'usure ou de dommages. Dans ce cas, interrompre le fonctionnement du portail, à partir du moment où il peut devenir source de danger pour les personnes ou à son environnement.
- Avant d'effectuer les opérations d'installation, réglages, entretien ou le nettoyage du portail et de ses composants, déconnecter l'alimentation du réseau.

- La centrale de commande doit être raccordée au réseau électrique par un interrupteur bipolaire, avec une distance **entre les contacts d'au moins 3mm. Un tel dispositif devra être protégé** pour ne pas être réarmé accidentellement (installation dans un tableau cadenassable)
Afficher les panneaux visibles qui indiqueront la présence d'un portail automatique

ATTENTION !

UNE INSTALLATION INCORRECTE PEUT CAUSER DE GRAVES DOMMAGES!

SUIVRE TOUTES LES INSTRUCTIONS D'INSTALLATION!

- La centrale B120 est destinée à la motorisation de portails battants à un ou deux vantaux, avec des moteurs monophasés 230Vac jusqu'à 500W par moteur.
- L'appareillage devra être destiné exclusivement à l'usage pour lequel il a été conçu. Tout autre usage sera considéré impropre et dangereux.
- Les boutons de commandes devront être installés à une hauteur comprise entre 1.50m et 1.80m, inaccessibles aux enfants et animaux, mais directement visible depuis le portail.

BORNIERES DE RACCORDEMENT

1, 2	Alimentation 230Vac \pm 10% (50-60 Hz)
	Raccordement de la terre
4, 5	Sortie <i>clignotant</i> , 230Vac 200W max
6	Sortie ouverture Moteur M1 (battu)
7	Sortie commun Moteur M1 (battu)
8	Sortie fermeture Moteur M1 (battu)
9	Sortie ouverture Moteur M2 (battant)
10	Sortie commun Moteur M2 (battant)
11	Sortie fermeture Moteur M2 (battant)
12, 13	Sortie lampe de courtoisie LC, 230Vac 200W max
22	Masse (négatif des alimentations des sécurités, et électroserrure)
24, 36	Entrée commune des alimentations et sécurités, tension 24Vdc 15W max
21	Sortie électroserrure ES, 12Vac 15W max (22 négatif 21 tension 12Vac)
25	Sortie voyant position portail ouvert SCA, 24Vdc 3W max

	(NC) Entrée normalement fermée, <u>à ponter avec le commun</u> (bornes 24/ 36) si non utilisée
---	--

26	(NO) Entrée de commande Pas-à-Pas PP
27	(NC) Entrée de commande ALT (STOP)
30	(NC) Entrée sécurité photocellule FOT1
31	(NC) Entrée sécurité ouverture SA
34	(NC) Entrée fin de course Ouverture FCA1 moteur M1 vantail battu
35	(NC) Entrée fin de course Ouverture FCA2 del moteur M2 vantail battant
32	(NC) Entrée photocellule FOT2 ou Sécurité fermeture SC (Voir DIP 2)
46	(NO) Entrée de commande Horloge externe TMR
47	(NO) Entrée de commande Ouverture Partielle APP
48	Sortie alimentation contrôle des sécurités +24Vdc CK
43, 44	Sortie second second canal radio (canaux 2 et 4) Contact sec 30Vdc 0.5A
Antenne 41, 42	Raccordement antenne pour le récepteur intégré (B120P) ou pour le récepteur embrochable (B120M). Voir p. 14.
51, 52	Sortie 19 Vac pour alimenter les Photocellules à synchroniser ou accessoires en courant alternatif
Encoder/Fc (FCC2)	Platine de gestion pour fin de course fermeture 1 et 2 ou encodeurs du ou des moteurs (en option)

	(NO) Entrée normalement ouverte, doit rester libre si non utilisée (pas de schunt avec le +24v,commun)
---	--

FUSIBLES

- S'il est nécessaire de contrôler l'état des fusibles, couper en premier lieu l'alimentation du réseau et débrancher éventuellement les batteries. Remettre l'alimentation seulement si les fusibles ont été remis .
- Si un fusible a fondu, ne le remplacer qu'une fois la cause éliminée et le remplacer à l'identique avec les mêmes valeurs..

Fusibles	Valeur	Description
FUSE1	6.3A/T	Protection entrée alimentation 230Vac (moteurs, clignotant et lampe de courtoisie)
FUSE2	1.6A/T	Protection alimentation, sortie 24Vdc et électroserrure

SCHEMA DE CABLAGE LA CENTRALE

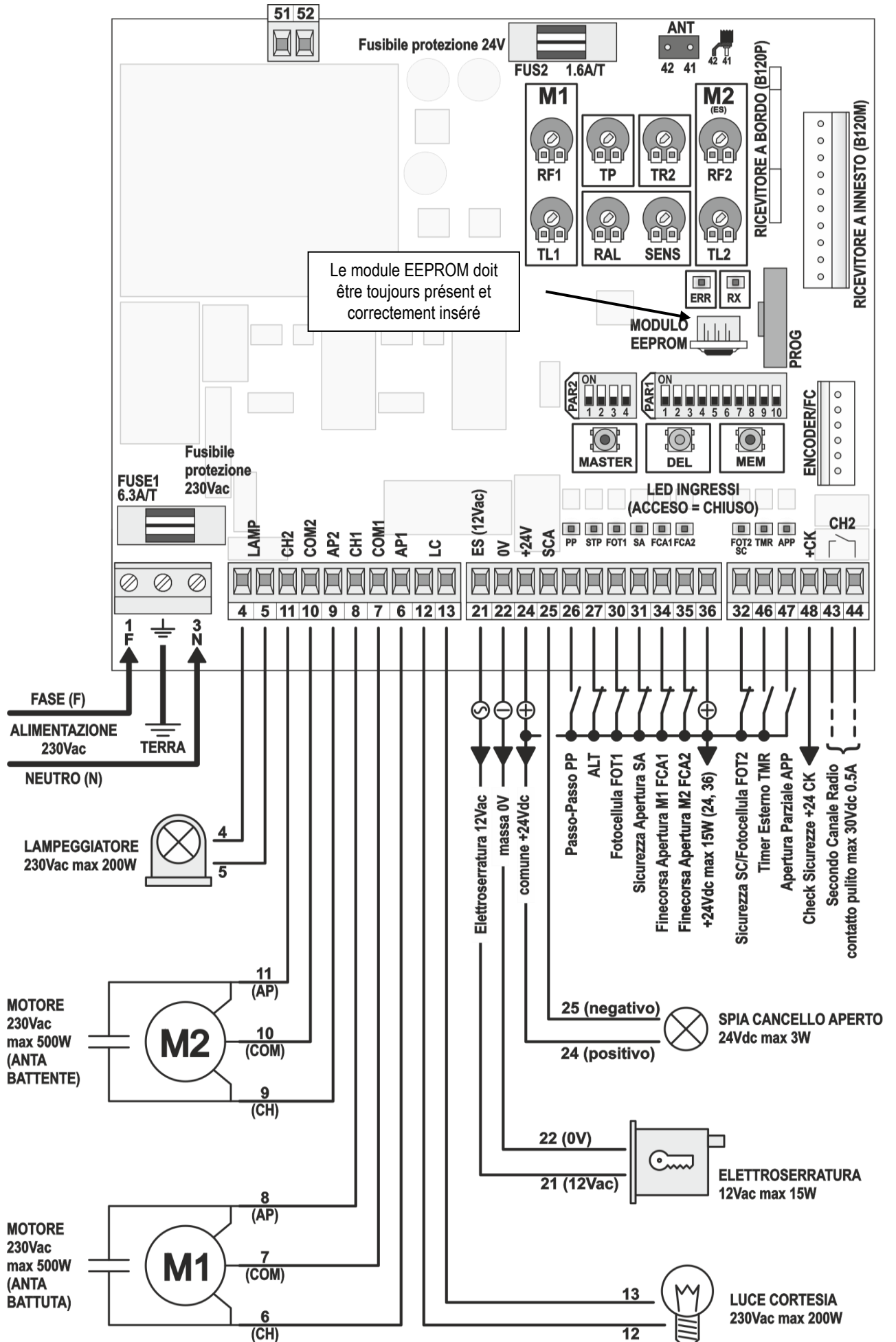

Dipswitch PARAMETRES 1: paramètres de fonctionnement

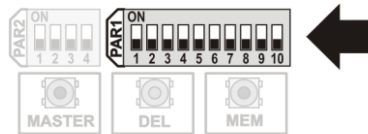

DIP SW PAR-1

DIP	Position	Fonction	Description
1 OFF		FOT1 (borne 30) <i>Sauf SW de 18 à 21</i>	<u>Mode ARRET/REOUVERTURE</u> : autant en ouverture qu'en fermeture, le portail s'arrête et au relâché de la photocellule FOT1 après 2s se ouvre.
1 ON			<u>Mode OUVERTURE</u> : effectue l'inversion seulement pendant la phase de fermeture.
2 OFF		Sécurité fermeture SC / photocellule FOT2 (borne 32)	Fonctionnement <u>SC</u> : pendant la fermeture arrête le mouvement, rouvre 2s, et s'arrête.
2 ON			Fonctionnement <u>FOT2</u> (cellule intérieure): se comporte comme FOT1 si dipswitch1 sur OFF, tant en ouverture qu'en fermeture, le portail s'arrête et au relâché de la photocellule FOT2 après 2s se ouvre..
3 OFF		Photocellule et temps de pause	Le passage devant la photocellule fait repartir le temps de pause à zéro.
3 ON			Le passage devant la photocellule ramène le temps de pause à 5s.
4 OFF		Commande Pas-à-Pas PP (radio, borne 26)	<u>Mode de fonctionnement OUVRE-FERME</u> .
5 OFF			<u>Mode de fonctionnement OUVRE-ARRET-FERME</u> . Ce mode est recommandé pour la phase d'initialisation du programme
4 OFF			<u>Mode de fonctionnement TELEOUVERTURE</u> : ferme seulement lorsque le portail est complètement ouvert .
5 ON			<u>Mode de fonctionnement COPROPRIETE</u> : effectue uniquement l'ouverture. La fermeture se fera après le temps de pause ou si une horloge est câblée en borne 46. NE PAS UTILISER CE MODE EN PHASE D'INITIALISATION DE LA CARTE.
4 ON			
6 OFF		Retard du vantail en ouverture	En ouverture, les deux vantaux s'ouvrent en même temps.
6 ON			En ouverture le vantail battant (moteur M2) s'ouvre 2s avant le vantail battu (moteur M1).
7 OFF		Sortie LAMP (bornes 4, 5)	Alimentation permanente pour feu avec clignotement intégré.
7 ON			Intermittence fournie par la centrale, lente en ouverture, rapide en fermeture pour feu fixe.
8 OFF		Coup de bélier Initial ouverture/ Final fermeture	Pas de coup de bélier.
8 ON			A chaque ouverture le portail effectue une brève fermeture pour faciliter le décroché de la serrure. A chaque fermeture, à la fin du mouvement est donné un coup à pleine puissance pour assurer le verrouillage de la serrure.
9 OFF		Préavis LAMP (bornes 4, 5)	La sortie LAMP s'allume en même temps que le moteur.
9 ON			La sortie LAMP est active 2.5s avant démarrage du moteur.
10 OFF		Electroserrure ES (bornes 21, 22)	Commande l'électroserrure pendant 1s.
10 ON			Commande l'électroserrure pendant 6s.

!!! ATTENTION !!!

Utiliser le mode PAS à PAS pour la phase d'initialisation. Après cela, vous pourrez utiliser le mode collectif ou celui de votre choix....

Dipswitch PARAMETRES 2: paramètres typologie moteurs

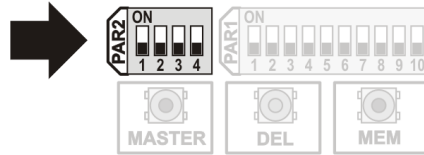

DIPSW PAR-2

DIP	Position	Fonction	Description
1 OFF		Présence fin de course ouverture FCA1 et FCA2	Les moteurs n'ont pas de fin de course ouverture.
1 ON			Les moteurs ont des fins de course ouverture, à câbler sur la centrale: - FCA1 (borne 34) pour moteur M1 (vantail battu) - FCA2 (borne 35) pour moteur M2 (vantail battant)
2 OFF		Présence fin de course fermeture FCC1 et FCC2	Moteurs Sans fin de course fermeture
2 ON			Moteurs Avec fin de course fermeture. La gestion des fins de course fermeture nécessite la carte additionnelle FCC2 (voir page 16)
3 OFF		Type de moteur	Abilite le fonctionnement pour moteurs électromécaniques
3 ON			Abilite le fonctionnement pour moteurs oléodynamiques (hydrauliques) Une impulsion de 2 secondes toutes les 2 heures est envoyée par la carte afin d'améliorer la fermeture pendant la saison d'hiver, basses températures.
4 OFF		Temps de travail Max	Temps de travail pour chaque vantail maximum de 40s
4 ON			Temps de travail pour chaque vantail maximum de 80s.

!! ATTENTION !!

Un module mémoire "EEPROM" est présent sur tous les modèles de centrales avec ou sans radio intégrée. Vérifiez qu'il soit bien présent et correctement inséré. Pas d'initialisation et de fonctionnement corrects sans ce module

POTENTIOMETRES

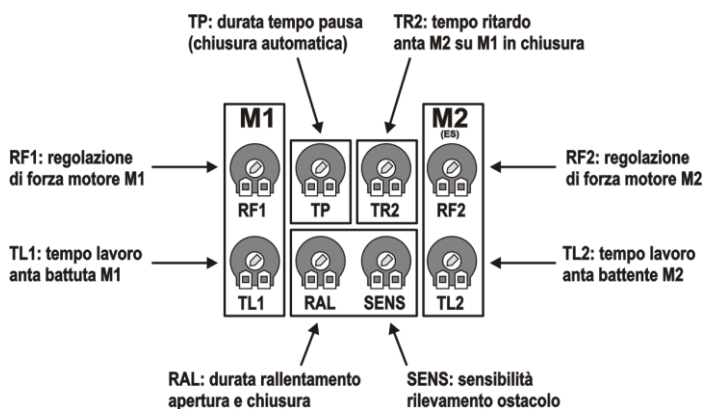

RF1: Réglage de la force électronique du moteur M1 de 30% à 100%

TL1: Réglage du temps de travail du moteur M1, de 0s à 40s (80s si le DIP4 PAR2 est sur ON)

RF2: Réglage de la force électronique du moteur M2 de 30% à 100%

TL2: Réglage du temps de travail du moteur M2, de 0s à 40s (80s si le DIP4 PAR2 est sur ON) **TL2 au minimum exclut le moteur M2 (fonctionnement avec un seul moteur)**

TP: Réglage du temps de pause, de 0s à 120s (au minimum désactive la fermeture automatique)

TR2: Temps de décalage fermeture du vantail M2 () après le départ du M1 (battu), de 0s à 15s

RAL: Temps de ralentissement en ouverture et fermeture, de 1s à 15s (au minimum désactive le ralentissement).

SENS: Sensibilité à la détection d'obstacle ampèrostop ou encodeur. Au minimum désactive la détection d'obstacle (Voir p. 11).

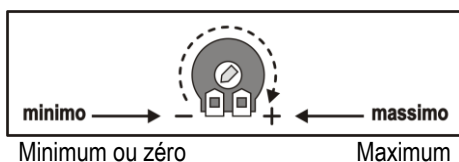

RACCORDEMENT DES PHOTOCELULES SANS CONTRÔLE

Câbler l'alimentation des émetteurs et récepteurs des photocellules **FOT1** (30, photocellule externe), **FOT2/SC** (32, photocellule intérieure, aux bornes 22 et 24 en respectant la polarité selon la fig. sélectionner **PAR1-DIP 2 sur ON**).

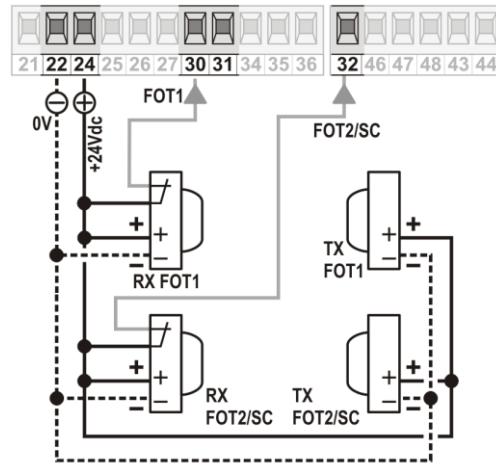

RACCORDEMENT DES PHOTOCELULES AVEC CONTROLE

Pour permettre à la centrale de faire le contrôle CK des photocellules, **avant d'effectuer la procédure d'installation**, il faut raccorder uniquement l'alimentation (+) des émetteurs à la borne **48 (+CK)**

Si le contrôle n'a pas abouti (ex: photocellule en défaut ou interrompue) le mouvement est bloqué et la led ERR clignote 4 fois.

Pour désactiver le contrôle des sécurités, câbler le positif des émetteurs à la borne 24 (+24Vdc commun), remettre à zéro les paramètres, répéter la procédure d'installation .

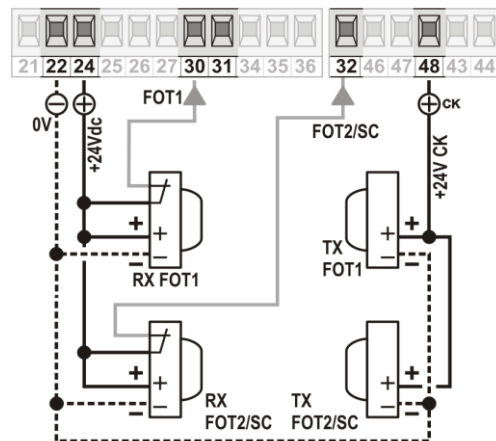

SORTIE ELECTROSERRURE "ES "(bornes 21 et 22)

La centrale B120 dispose d'une sortie pour électroserrure ES en 12Vac (installée sur le vantail battant, moteur M2), à câbler entre les bornes 21 et 22.

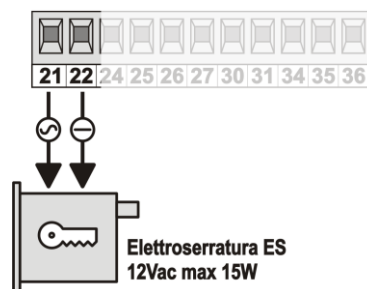

Cette sortie est activée par un temps déterminé par **PAR1/DIP 10**, à chaque départ d'ouverture: sur OFF est actif pour 1s, sur ON pour 6s. Pour faciliter le déblocage et le blocage final de l'électroserrure on peut activer par le biais de **PAR1/DIP 8** le coup de "bêlier" (portail fermé, la centrale active la sortie ES et donne une brève fermeture, pour débloquer l'électroserrure) et le coup final de fermeture (à la fin du temps de fermeture totale, la centrale donne brièvement une impulsion à la force maximale, pour faciliter le blocage de l'électroserrure).

SORTIE CLIGNOTANT/ LAMP (bornes 4 et 5)

La centrale B120 dispose d'une sortie pour feu clignotant ou feu fixe en 230Vac, max 200W, bornes 4 et 5.
Si l'on raccorde un feu clignotant autonome, régler le **PAR1/DIP 7** sur **OFF**.

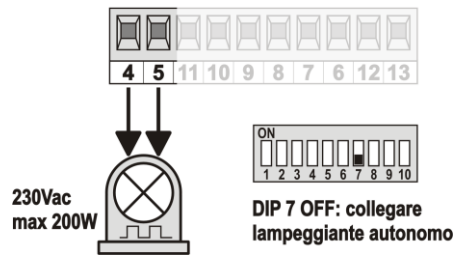

Si l'on raccorde un feu fixe et que la centrale commande le clignotement, régler **PAR1/DIP 7** sur **ON**. Dans ce cas, pendant l'ouverture le feu clignote lentement et rapidement pendant la fermeture.

PREAVIS

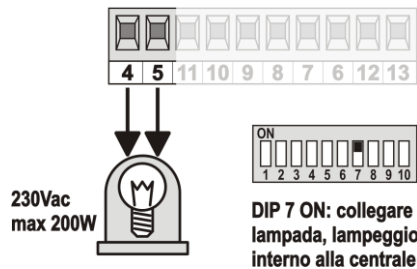

En mettant **PAR1/DIP 9** sur **ON**, la sortie LAMP s'allume **2 secondes** avant le début de chaque manoeuvre. (Préavis)

SORTIE LAMPE DE COURTOISIE LC (bornes 12 et 13)

La centrale B120 dispose d'une sortie pour éclairage de zone 230Vac, max 200W. Cette sortie est activée au début du cycle et s'achève **60 sec** après la fin du cycle. (tant en ouverture qu'en fermeture) Cette temporisation n'est pas réglage par l'utilisateur.

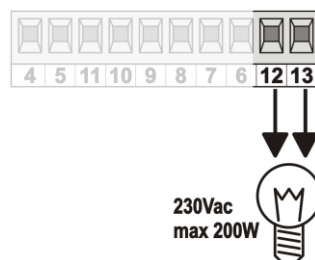

INSTALLATION AVEC MOTEURS SANS FIN DE COURSE

! ATTENTION !

Pendant la phase d'installation:

- Les led RX et ERR clignotent alternativement;
- aucun ralentissement n'est effectué
- le contrôle des cellules est inactif
- la fermeture automatique n'est pas active
- l'ouverture piéton n'est pas active
- l'entrée horloge n'est pas active non plus
- ne pas interrompre le mouvement par une sécurité ou une commande
- il ne doit y avoir aucun obstacle sur le parcours des vantaux
- aucune sécurité ne doit être active pendant la phase d'apprentissage FOT1 et/ou FOT2
- **Il est très important de placer des butées mécaniques à chaque vantail à l'ouverture et en fermeture, ceci dans le but d'avoir des courses toujours identiques quelles que soient les valeurs de tension du réseau qui peuvent varier d'une saison à l'autre !**

- 1) **Centrale éteinte** (sans alimentation).
- 2) Débloquer les moteurs, mettre les vantaux en fermeture complète, rebloquer les moteurs.
- 3) Initialement, régler **RF1, RF2, TL1, TL2 et TR2** à mi course, **TP** au minimum (fermeture automatique désactivée).
- 4) Mettre les switches **PAR2/DIP 1, 2, 3, 4** sur **OFF**

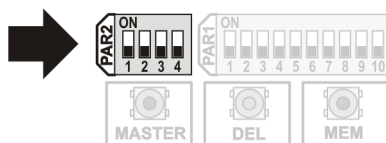

- 5) Pour commander la centrale, il est possible d'utiliser un bouton poussoir câblé entre 24 et 26 ou une télécommande enregistrée. Sélectionner le mode OUVRE-ARRET-FERME, puis régler **PAR1** avec **DIP 1** sur **OFF** et **DIP 2** sur **ON**.
- 6) Valider le décalage du vantail en ouverture **DIP 6** sur **ON**.

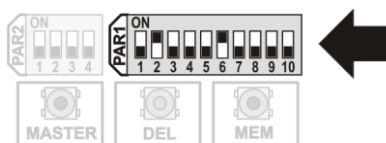

- 7) **ALIMENTER LA CENTRALE** B120.
- 8) Vérifier que les LED des entrées **ALT, SA, FOT2** et **FOT1** soient **allumées** (sécurités ok ou entrées fermées avec le commun) et les LED **PP, APP** et **TMR** soient **éteintes** (entrées de commande ouvertes).



9) REMISE A ZERO DES PARAMETRES DE LA CENTRALE:

Appuyer en même temps sur **MEM, DEL** et **MASTER**; les led ERR et RX clignotent simultanément, après **5s** la centrale se remet à zéro, relâcher les boutons. Les led **ERR et RX clignotent alternativement** (phase d'initialisation).

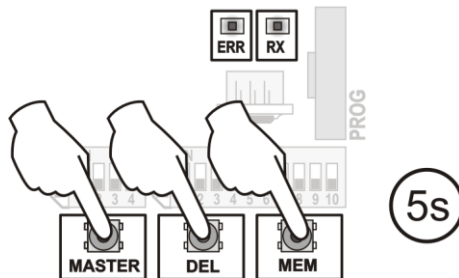

- 10) Appuyer sur un émetteur enregistré ou sur l'entrée PP: la première manoeuvre doit être une ouverture. Dans le cas contraire vérifier le câblage des moteurs et qu'il n'y ait pas de sécurité active. S'ils ronflent ou ne tournent que dans un sens vérifier le bon câblage du moteur ou son condensateur. Si vous avez réglé **PAR1/DIP6** sur **ON**, vérifiez que le moteur M2 (battant) s'ouvre avant M1 (battu) sinon inverser M1 avec M2 et leurs fin de course si utilisés.
- 11) Régler les potentiomètres **TL1** et **TL2** de sorte que les vantaux atteignent leur butée mécanique d'ouverture et s'arrêtent 3s après. En phase de fermeture la pression sur la battue sera de 5 secondes environ. Si le temps d'ouverture et/ou de fermeture dépasse les 40 sec (moteurs lents par exemple) régler **PAR2/DIP4** sur **ON**, faire une remise à zéro et recommencer la procédure d'installation.
- 12) Agir sur les potentiomètres **RF1** et **RF2** et régler la force des moteurs de sorte que les vantaux se déplacent normalement.
Attention!!! La variation de la force des moteurs RF1 et RF2 peut entrainer un nouveau réglage des temps de travail. (si la détection d'obstacle est activée!)
- 13) Effectuer au moins un cycle complet (ouverture et fermeture) sans aucune interruption ni intervention des sécurités, pour permettre à la centrale de vérifier le temps de travail du portail et analyser les forces des moteurs. A la fin de la phase d'initialisation, les led **ERR** et **RX** cessent de clignoter alternativement.
- 14) Régler le temps de ralentissement, pour les deux moteurs avec le potentiomètre **RAL**.
- 15) Régler le potentiomètre **TR2** pour obtenir le décalage en fermeture désiré entre le vantail battant (moteur M2) et le vantail battu (moteur M1).
- 16) Régler le potentiomètre **TP temps avant la fermeture automatique** de 0s à 80s environ. (**temps de pause**)
Le TP au minimum désactive la fermeture automatique.
- 17) **SENSIBILITE D'OBSTACLE:**
Régler le potentiomètre **SENS** pour régler la détection d'obstacle, de façon à obtenir un fonctionnement correct non perturbé par les éventuels points durs du portail. (Sens horaire sensibilité plus grande, anti-horaire moins sensible, au minimum pas de détection d'obstacle). Régler les différents dipswitches de PAR1 selon le mode de fonctionnement désiré.

Procédure d'apprentissage des temps de travail et des forces des moteurs.

Concerne une installation avec détection d'obstacle!

Attention toujours attendre la fin du clignotement du feu orange avant de donner un nouvel ordre de commande.
Ne pas toucher les réglages des potentiomètres durant la phase d'apprentissage, ceci relance la procédure et elle ne peut se conclure correctement.

1. La centrale va analyser les forces des moteurs, les DEL Err et RX clignotent alternativement et rapidement (si la valeur de "sens" est réglée au delà du minimum!)
2. Le moteur M2 est le moteur placé sur le vantail qui s'ouvre en premier, (vantail couvrant) et se ferme en retard par rapport à M1
3. Les vantaux doivent s'ouvrir à la première commande, une fois la centrale sous tension
4. Si les vantaux se ferment, ou un seul des deux se ferme, couper l'alimentation 230V et inverser le câblage du ou des moteurs
5. Il est important de mettre un feu clignotant afin de bien observer les opérations de manoeuvre de la centrale
6. S'il n'y a pas de feu clignotant présent, en raccorder un pendant la durée des réglages (bornes 4 et 5)
7. Une fois le sens des moteurs vérifié, donner une commande, le moteur M2 part en premier seul pendant plusieurs secondes...
8. Le moteur M1 part en second temps lorsque le M2 est presque arrivé sur la butée d'ouverture.....
9. Attendre que le feu clignotant s'arrête et donner une commande de fermeture.....
10. Le moteur M1 part en premier seul pendant plusieurs secondes, puis M2 démarre.....
11. Attendre la fin du cycle de fermeture, clignotant éteint, avant de donner un nouvel ordre d'ouverture
12. La centrale va maintenant analyser le temps de travail de chaque moteur, M2 part avant M1 en ouverture
13. Les DEL Err et RX clignotent alternativement et lentement....
14. Le moteur M2 part en premier et atteint sa butée mécanique, puis M1 part effectuer sa course d'ouverture
15. La centrale a fini son analyse des temps, attendre que le feu orange cesse de clignoter
16. Redonner une impulsion de fermeture, les deux vantaux vont se fermer avec un décalage, réglé par le TR2
17. Si aucun incident ni réglage intermédiaire n'a été fait durant ces différentes phases, les diodes Err et Rx, cessent de clignoter
18. Les vantaux vont finir leur course en ralentissant et s'arrêter contre la butée en fermeture.
19. L'opération d'apprentissage des temps et des forces est alors terminée, vous pouvez continuer de programmer les autres émetteurs radio

Procédure simplifiée si la détection d'obstacle n'est pas utilisée!

1. Le moteur M2 s'ouvre en premier, 2 secondes avant M1

2. Le moteur M1 part en second temps 2 secondes après le M2
3. Attendre que le feu clignotant s'arrête et donner une commande de fermeture.....
4. Le moteur M1 part en premier seul et selon le temps de TR2, M2 démarre.....
5. Attendre la fin du cycle de fermeture, clignotant éteint, avant de donner un nouvel ordre d'ouverture
6. Le moteur M2 part 2 secondes avant M1....
7. Laisser les deux moteurs arriver sur leur butée respective en ouverture, feu orange éteint...puis donner une commande de fermeture
8. Les vantaux partent en fermeture, avec un décalage défini par TR2 pour le moteur M2....
9. Les vantaux finissent leur course en ralentissant avant de s'arrêter complètement sur la butée de fermeture
10. La procédure d'apprentissage du temps de travail est terminée dès lors que les diodes ERR et RX ont cessé de clignoter.

INSTALLATION AVEC UN SEUL VANTAIL SANS FIN DE COURSE

ATTENTION! Pendant la phase d'installation

- Les led RX et ERR clignotent alternativement
- aucun ralentissement n'est effectué
- le contrôle des cellules est inactif
- il ne doit y avoir aucun obstacle sur le parcours des vantaux
- aucune sécurité ne doit être active pendant la phase d'apprentissage FOT1 et/ou FOT2.

- 1) **Laisser les entrées de fin de courses FCA1et FCA2 ouvertes**
- 2) **Centrale éteinte**, (sans alimentation) **câbler uniquement le moteur sur l'entrée M1(bornes 6/7/8)**
- 3) Débloquer le moteur, **placer le vantail en fermeture complète, rebloquer le moteur**
- 4) Régler **TL2 au minimum**, cela exclura la gestion du moteur M2



- 5) Effectuer la procédure d'installation à partir du point 3 **en laissant toujours TL2 au minimum**

INSTALLATION AVEC 1 MOTEUR DOTE DE FIN DE COURSE OUVERTURE

ATTENTION! Pendant la phase d'installation

- Les led RX et ERR clignotent alternativement
- Il n'y a pas de ralentissement
- Il n'y a pas de contrôle de sécurités
- Il ne doit pas y avoir d'obstacle sur le parcours du portail
- Ne pas agir sur les sécurités FOT1 et/ou FOT
- Ne pas interrompre le mouvement avec une commande

- 1) **Centrale éteinte**, (pas d'alimentation).
- 2) Débloquer le moteur, **placer le vantail en fermeture complète, rebloquer le moteur**.
- 3) Régler le potentiomètre **RF1** à mi course, **TP** au minimum (fermeture automatique désactivée), **RF2, TR2 et TL2 non utilisés (donc à zéro)**
- 4) régler **PAR2** avec **DIP 1 et DIP 2, 3 et 4 sur OFF**

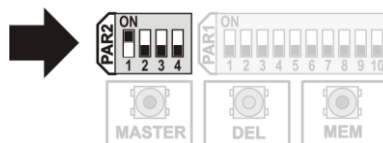

- 5) Pour lancer le départ de la centrale, il est possible d'utiliser un bouton poussoir câblé entre 24 et 26 ou une télécommande enregistrée. Sélectionner le mode OUVRE-ARRET-FERME, puis régler **PAR1** avec **DIP 1** sur **OFF** et **DIP 2** sur **ON**.
- 6) Ne pas valider le décalage du vantail en ouverture **DIP 6 sur OFF**.

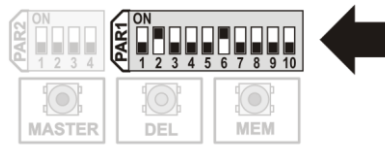

7) **ALIMENTER LA CENTRALE B120.**

8) Contrôler que les LED correspondant aux entrées **ALT, SA, FOT2 et FOT1** soient **allumées** (entrées ramenées sur le commun +24) et les LED **PP, APP et TMR** soient **éteintes** (entrées ouvertes).



CARTE ADDITIONNELLE DE GESTION DES FINS DE COUSE FERMETURE

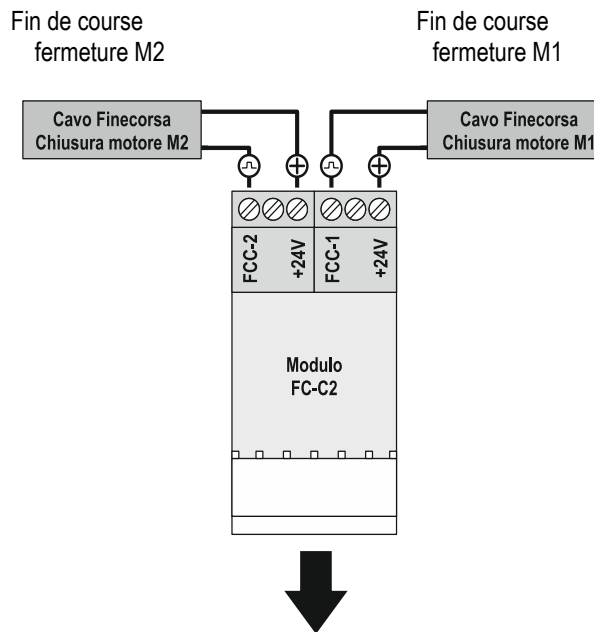

INSERER FC-C2 SUR LE CONNECTEUR « ENCODEUR/FC» DE LA CARTE B120

Instructions

Le module FC-C2 doit être inséré dans le connecteur de la centrale **hors tension** et avant la phase d'initialisation.

Si la centrale a déjà été programmée, il sera nécessaire de faire une remise à zéro et redémarrer le programme de la centrale.

Les fins de course doivent être alimentés avec le +24V de la carte B120.

La procédure de programmation est identique à celle décrite en page n°9.

DETECTION D'OBSTACLES

Par le potentiomètre **SENS** l'installateur peut régler la sensibilité à la détection d'obstacle, de manière à avoir un fonctionnement correct, non perturbé par d'éventuels points durs du vantail.

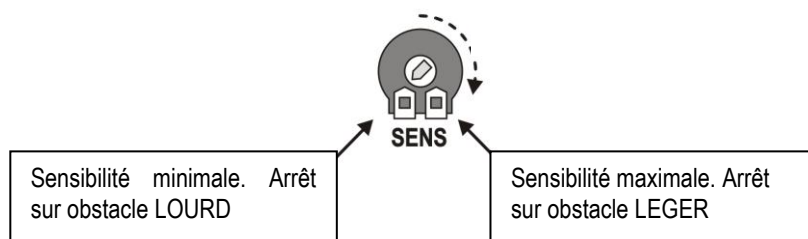

Si l'on change de façon importante les valeurs de RF1 ou RF2, le tarage interne des valeurs de détection d'obstacle sera d'autant modifié (les leds ERR et RX clignotent alternativement et rapidement). La centrale repart en analyse des forces des moteurs pour trois manoeuvres complètes.

En réglant le potentiomètre SENS au minimum, la détection d'obstacle est désactivée.

ATTENTION!
La détection d'obstacle dépend des caractéristiques électriques des moteurs. De même si le portail présente des points durs récurrents! Certains moteurs peuvent dysfonctionner et rendre impossible l'usage de ce dispositif! Dans ce cas, vous devez désactiver la détection d'obstacle en réglant le potentiomètre SENS au minimum.

RALENTISSEMENT

Pour obtenir un arrêt précis et silencieux des vantaux, il est possible de régler une zone de ralentissement avant l'arrêt des moteurs.

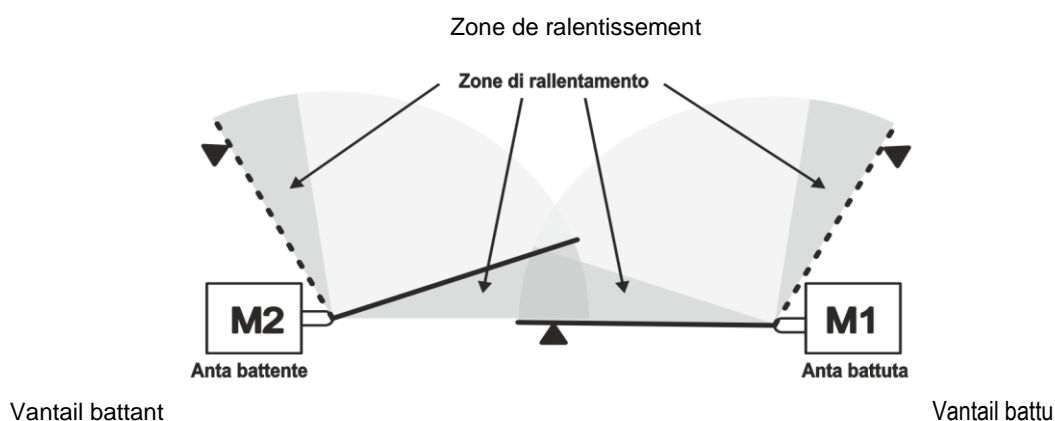

La durée du ralentissement en ouverture et fermeture est définie à l'aide du **potentiomètre RAL**.

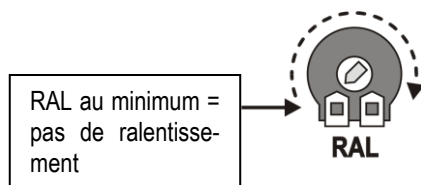

ATTENTION: à cause des jeux et des caractéristiques propres à chaque moteur, à cause des inversions de cycles sans avoir atteint les ouvertures ou fermetures totales, le temps de travail peut être modifié et la zone de ralentissement aussi, voire non visible. Le fait de fermer ou d'ouvrir complètement le portail sans interruption rétablira le fonctionnement normal.

SIGNALISATION Voyant Portail Ouvert SCA (borne 25)

Le voyant portail ouvert (SCA) doit être câblé entre la borne 24 (positif) et la borne 25 (négatif). Ce voyant doit être de 24Vdc maximum 3W, ou une led 24Vdc (respecter la polarité).

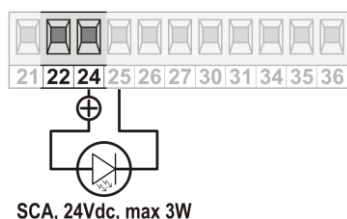

- En phase d'installation initiale, la lampe clignote en permanence
- Pendant le fonctionnement normal, si le portail est fermé le voyant SCA est éteint, s'il est ouvert, (même partiellement) le voyant est allumé.
- Si le portail est ouvert et que la fermeture automatique est activée, le voyant est allumé, avec une brève extinction toutes les 5s.
- Pendant l'ouverture le voyant SCA clignote lentement, et rapidement pendant la fermeture.
- Si des défauts sont relevés, le voyant SCA effectue un nombre d'éclats qui signale à l'installateur le type de défaut (voir le tableau ci-dessous pour la led ERR).

Led de signalisation RX (verte) et ERR (rouge)

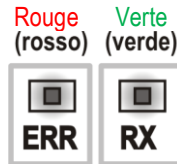

Pendant le fonctionnement normal la led RX indique la puissance du signal radio reçu, la led ERR est éteinte (aucun défaut).
Pendant la phase d'installation initiale, les leds RX et ERR clignotent alternativement. Si des défauts sont détectés, la **led ERR et le voyant SCA(connecté en borne 24&25)** font un nombre d'éclats qui indiquent à l'installateur le type de défaut (voir le tableau ci-dessous).

Led ERR	Description des défauts
1 éclat	Défaut Module mémoire (EEPROM)
2 éclats	Défaut encodeur
3 éclats	Défaut Obstacle détecté, valeur RF trop faible
4 éclats	Défaut contrôle des sécurités
5 éclats	Défaut triac moteur M1/ moteur M2
6 éclats	Défaut valeur de tension sur détection d'obstacle
7 éclats	Défaut temps de travail
8 éclats	Défaut reconnaissance du ou des fin de course
9 éclats	Défaut Code radio non reconnu
10 éclats	Défaut Mémoire code radio pleine
11 éclats	Défaut initialisation
Eclats permanents	Position inconnue, se produit à chaque disparition de courant, une nouvelle manoeuvre rétablit la fonction

COMMANDES ET MODALITES DE FONCTIONNEMENT

MODALITE OUVRE-FERME (DIP 4 OFF et DIP 5 OFF)

En agissant sur **PP** ou **sur les boutons 1 ou 3 de l'émetteur**, la centrale effectue successivement la phase d'ouverture et fermeture.

MODALITE OUVRE-ARRET-FERME (DIP 4 OFF et DIP 5 ON)

En agissant sur **PP** ou **sur les boutons 1 ou 3 de l'émetteur**, la centrale effectue successivement OUVERTURE-ARRET-FERMETURE.

MODALITE TELEOUVERTURE (DIP 4 ON et DIP 5 OFF)

En agissant sur **PP** ou **sur les boutons 1 ou 3 de l'émetteur**, la centrale effectue la phase d'ouverture, et seulement quand le portail a atteint le fin de course ou fini le temps d'ouverture, peut refermer. Pendant la fermeture, le portail se rouvre.

Cette modalité est conseillée dans des zones fortement perturbées ou lorsqu'il y a de nombreux utilisateurs qui peuvent commander le portail en même temps.

MODALITE COPROPRIETE (DIP 4 ON et DIP 5 ON)

En agissant sur **PP** ou **sur les boutons 1 ou 3 de l'émetteur**, la centrale effectue la phase d'ouverture, la fermeture se fera automatiquement seulement si on a validé un temps de pause (potentiomètre TP). Pendant la fermeture, le portail se rouvre. Cette modalité est conseillée dans les copropriétés où il y a de nombreux utilisateurs.

OUVERTURE PARTIELLE

Un bouton N.O raccordé entre les **bornes 24 et 47** commande seulement l'ouverture du vantail battant (moteur M2). Si pendant une ouverture partielle, l'on fait une commande d'ouverture totale, la centrale B120 ouvrira le second vantail.

OUVERTURE AUTOMATIQUE AVEC UNE HORLOGE EXTERNE

En raccordant le contact N.O d'une horloge aux **bornes 36 et 46**, lorsque le contact est fermé, cela crée et maintient l'ouverture du portail, dès que le contact est libéré, le portail se ferme.

BOUTON ALT (STOP)

La pression sur le bouton **ALT** (stop) détermine l'arrêt du mouvement du portail. La fermeture automatique est suspendue. La reprise du mouvement se fera à la prochaine commande.

FERMETURE AUTOMATIQUE

Régler le **potentiomètre TP** pour le temps d'ouverture désiré.

Pour désactiver la refermeture automatique régler le potentiomètre TP au minimum.

Si les photocellules interviennent pendant une fermeture automatique et que **PAR1/DIP 3** est sur **OF**, le temps est relancé.

Si le **PAR1/DIP 3** est sur **ON**, la refermeture se fera 5s après le passage devant les photocellules.

SECURITE OUVERTURE SA ET SECURITE FERMETURE SC

Il est possible de configurer la **sortie 32** comme sécurité fermeture SC en positionnant **PAR1/DIP 2** sur **ON**.

La **sortie 31** est câblée à la sécurité fermeture SA.

Avec l'intervention des sécurités SA ou SC on obtient l'arrêt immédiat du mouvement et l'inversion du mouvement pendant 2s.

La reprise du mouvement se fera après une nouvelle commande.

PHOTOCELLULE

La **photocellule externe FOT1** installée à l'entrée du portail va sur la **borne 30**. Avec le DIP 1 sur OFF en passant devant la cellule, tant en ouverture qu'en fermeture, le portail s'arrête et 2s après le relâcher des cellules se ré-ouvre. En plaçant le DIP1 en ON, le portail en fermeture s'inverse immédiatement et continue de s'ouvrir en ouverture jusqu'à la fin du temps de travail ou s'il a atteint son fin de course.

La **photocellule interne FOT2** placée à l'intérieur du portail sera câblée en **borne 32** (si **PAR1/DIP 2** est sur **ON**).

Sa fonction arrête le portail dans tous les cas et rouvre au relâcher.

RACCORDEMENT DE L'ANTENNE ANTENNE (bornier ANT, 41 et 42)

Il est recommandé de raccorder l'antenne avec un câble coaxial d'un maximum de 10 mètres (type RG58 ou similaire, impédance 50 OHms) aux bornes ANT.

La borne 41 est le pôle chaud, la borne 42 est la masse.

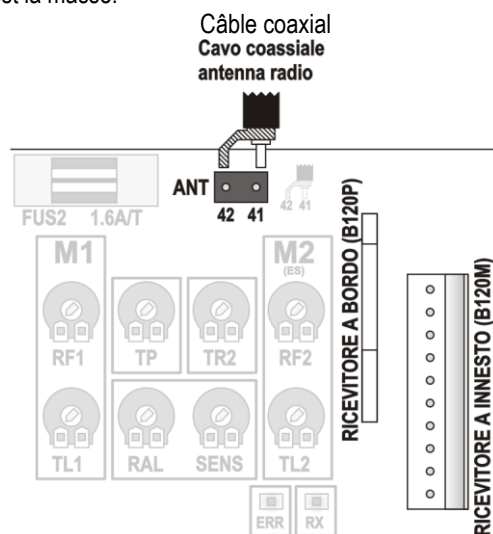

Pour obtenir une efficacité maximale de l'antenne, elle devra être placée le plus haut possible dans une zone non perturbée par des émissions radio électriques et loin des masses métalliques, pour de courtes portées, un fil (isolé) rigide de 17cm suffira pour une bonne réception des émetteurs.

ENREGISTREMENT DES EMETTEURS

Pour les centrales avec module radio intégré (B120P)

! ATTENTION !

Il est indispensable de faire une mise à zéro de la mémoire (bouton rouge et noir en même temps pendant 10s), avant de commencer la programmation des émetteurs, sans cela l'enregistrement peut se bloquer après avoir programmé trois ou quatre émetteurs .

- Les **boutons 1 et 3** des émetteurs agissent sur l'entrée Pas-à-Pas PP.
- Les **boutons 2 et 4** commandent le contact **NO** sur les bornes 43 et 44. (**sortie second canal**)! **5A sous 48 volts maximum!!**

PROCEDURE D'ENREGISTREMENT

- Assurez vous qu'en appuyant sur une touche d'un émetteur que la LED verte RX de la centrale clignote, si la carte radio est intégrée.
- Si la LED RX de la centrale clignote sans avoir pressé une touche d'un émetteur, cela signifie que de fortes émissions radio sont en cours et qu'il est déconseillé de programmer des émetteurs dans ces conditions là, voire impossible !
- Tenir appuyé le **bouton MEM (noir)** et appuyer sur la touche de l'émetteur que l'on désire programmer jusqu'à ce que la LED RX s'allume en fixe (enregistrement effectué).

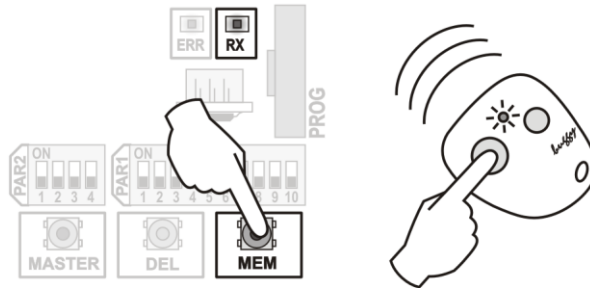

- Relâcher les boutons et vérifier le bon fonctionnement.

EFFACEMENT D' UN EMETTEUR

- Tenir appuyé le bouton **DEL (rouge)** et presser le bouton de l'émetteur que l'on désire effacer pendant au moins 1s jusqu'à ce que la led RX (verte) reste allumée fixe (effacement effectué).

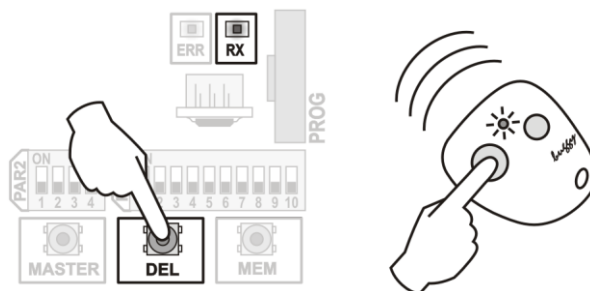

- Répéter l'opération pour chaque bouton.

EFFACEMENT DE TOUS LES EMETTEURS

- Appuyer simultanément sur les boutons MEM (noir) et DEL (rouge). NE PAS APPUYER sur le bouton MAST (blanc).

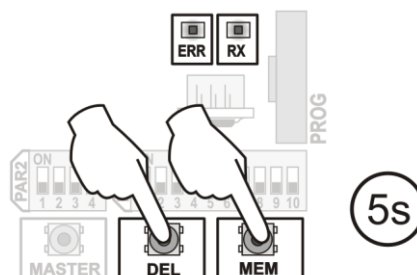

c) Durant les 5 premières secondes la led RX (verte) clignotera lentement. Au terme de l'effacement total, les led RX (verte) et ERR (rouge) s'allumeront en fixe. Relâcher les boutons.

TELECOMMANDE MASTER

La centrale est dotée d'une fonction qui permet d'enregistrer ou d'effacer un émetteur à distance (à portée radio de la centrale). Pour effectuer cette opération, il faut utiliser un émetteur Ety4F ou Emy4F qui aura été programmé en "MASTER".

Une fois la programmation de l'émetteur MASTER faite, par une combinaison des boutons, il est possible de programmer ou d'effacer des émetteurs sans ouvrir le boîtier de la centrale.

INSTALLATION DE L'EMETTEUR "MASTER"

- Tenir appuyé le **bouton MAST (blanc)** sur la centrale: la LED RX clignote rapidement.
- Appuyer sur le **bouton MEM (noir)** et appuyer en même temps sur le bouton de l'émetteur que vous désirez enregistrer comme MASTER (Emy4F ou Ety4F) jusqu'à ce que la LED RX s'allume fixe.

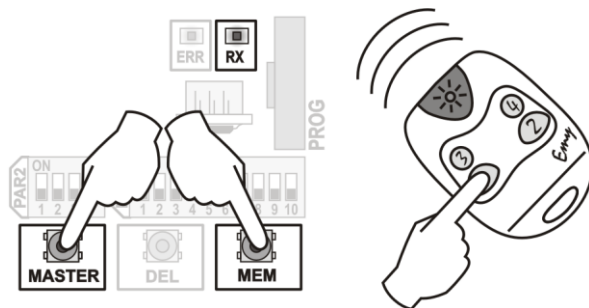

- Relâcher le bouton MEM et le bouton de l'émetteur: la LED RX s'éteint.

Pour vérifier le bon enregistrement du MASTER, appuyer simultanément sur les boutons 1 et 4 de l'émetteur: la LED ERR de la centrale doit clignoter lentement pendant 10s après le relâché des boutons.

NOTE: On ne peut programmer qu'un seul émetteur "MASTER".

L'enregistrement d'un nouvel émetteur MASTER élimine automatiquement le précédent.

ENREGISTREMENT A DISTANCE AVEC UN EMETTEUR "MASTER"

- Appuyer simultanément sur les boutons 1 et 4 de l'émetteur Emy4F ou Ety4F master: la LED de l'émetteur va clignoter lentement pendant environ 10s.
- Appuyer (au moins pendant une seconde) pendant ce temps sur le bouton de l'émetteur que l'on veut programmer. Il est possible de programmer plusieurs émetteurs et boutons de façon séquentielle. La procédure s'achèvera 10s après le dernier enregistrement.

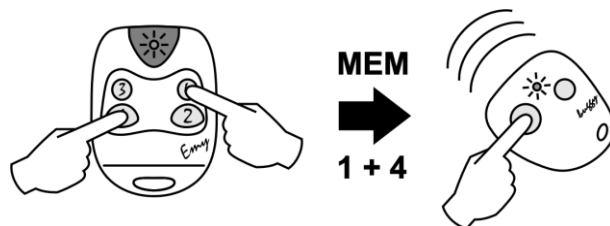

- Tester les émetteurs. Dans le cas de non fonctionnement on peut vérifier les points suivants: le signal radio de l'émetteur master n'a pas été bien reçu, le signal du nouvel émetteur n'a pas non plus été bien reçu ou la mémoire du récepteur est pleine (max. 60 émetteurs).

EFFACEMENT A DISTANCE DES EMETTEURS PAR L'EMETTEUR "MASTER"

- Appuyer simultanément sur les boutons 1-2-3 de l'émetteur MASTER. La LED va clignoter pendant 10s.
- Appuyer pendant ces 10s sur le bouton de l'émetteur que l'on veut effacer.

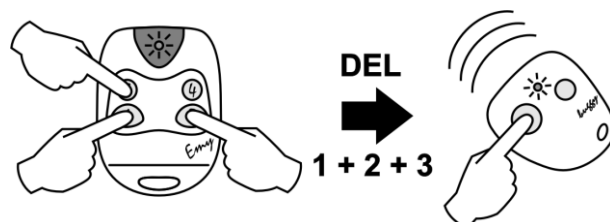

- Vérifier le bon effacement des émetteurs en s'assurant qu'ils n'agissent plus sur le récepteur.
- Pour effacer d'autres boutons, répéter la même opération.



**DECLARATION "CE" DE CONFORMITE
(Directive Machine 98/37/CE, Alinéa II, partie A)**

Alinéa 2

Constructeur: _____

Adresse: _____

Déclare que: _____
(Description de la porte/portail, modèle, numéro d'identification)

Localisation: _____
(adresse)

Est conforme à la directive suivante:

- 98/37/CE Directive Machine

Et déclare en outre qu'on été respectées les parties applicables des normes suivantes:

- EN 13241-1 Portes et portails industriels, commerciaux et résidentiels. Norme de produit. Produit sans caractéristique de résistance au feu ou contrôle de fumée.
- EN 12453 Portes et portails industriels, commerciaux et de garage. Sécurité des portes motorisées.
- EN 12445 Portes et portails industriels, commerciaux et de garage. Sécurité des portes motorisées. Méthodes d'essais.

Date:

Signature du Responsable Légal:



CARNET D'ENTRETIEN

Alinéa 1
page 1

Assistance Technique:

(Nom, adresse, téléphone, technicien de référence)

Ce carnet d'entretien contient les informations techniques et les informations concernant l'installation, maintenance, réparations et éventuelles modifications, il devra facilement être disponible pour d'éventuelles inspections des parties par des organismes autorisés.

DONNEES TECHNIQUES DE LA PORTE/PORTAIL MOTORISE ET DE L'INSTALLATION

Client: _____

Nom, adresse, personne de référence

Numéro d'ordre: _____

Numéro et date de l'ordre du client

Modèle et description: _____

Typologie de la porte/portail

Dimensions et poids _____

Dimensions du passage utile, dimensions et poids du vantail

Numéro de série: _____

Numéro d'identification univoque de la porte/portail

Localisation: _____

Adresse de l'installation

LISTE DES COMPOSANTS INSTALLES

Les caractéristiques techniques et les prestations des éléments installés sont documentés dans leurs manuels d'installation et/ou sur l'étiquette apposée sur eux même.

Moteur/ Groupe d'actionnement _____

Modèle, type, numéro de série

Coffret électronique: _____

Modèle, type, numéro de série

Photocellule: _____

Modèle, type, numéro de série

Dispositif de sécurité: _____

Modèle, type, numéro de série

Dispositif de commande _____

Modèle, type, numéro de série

Dispositif radio: _____

Modèle, type, numéro de série

Clignotant: _____

Modèle, type, numéro de série









Autre: _____







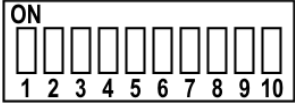

Modèle, type, numéro de série

INDICATION DES RISQUES ENCOURUS ET DE L'USAGE IMPROPRE PREVISIBLE

Informé par une signalétique visible sur les points de risques du produit et/ou par des inscriptions écrites à remettre et expliquer à l'utilisateur de la porte/portail, ou au responsable de l'installation, entre les risques existants et les risques prévisibles.

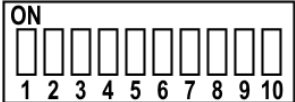

Description de l'Intervention					
(Cocher la case correspondant à l'intervention faite. Décrire les éventuels risques encourus et/ou l'usage impropre prévisible)					
<input type="checkbox"/> Installation	<input type="checkbox"/> Avis	<input type="checkbox"/> Réglages	<input type="checkbox"/> Entretien	<input type="checkbox"/> Réparation	<input type="checkbox"/> Modifications
Notes:					
Potentiomètres:  RF1  TP  TR2  RF2  TL1  RAL  SENS  TL2			Micro-interrupteurs (Dipswitch): 		
Date:		Signature du technicien:		Signature du client:	

Description de l'Intervention					
(Cocher la case correspondant à l'intervention faite. Décrire les éventuels risques encourus et/ou l'usage impropre prévisible)					
<input type="checkbox"/> Installation	<input type="checkbox"/> Avis	<input type="checkbox"/> Réglages	<input type="checkbox"/> Entretien	<input type="checkbox"/> Réparation	<input type="checkbox"/> Modifications
Notes:					
Potentiomètres:  RF1  TP  TR2  RF2  TL1  RAL  SENS  TL2			Micro-interrupteurs (Dipswitch): 		
Date:		Signature du technicien:		Signature du client:	