

## CABLAGE ET DE MISE EN ŒUVRE DU MOTEUR MC4 / C651

### BUTEES D'ARRET DU PORTAIL :

Le moteur MC4 est doté de fins de course mécaniques.

Le portail doit donc être équipé de butées d'arrêt en ouverture et en fermeture.

### CABLAGE DU BORNIER AVANT MISE EN SERVICE :

- 41 Ame antenne 433MHz
- 42 Tresse de masse antenne 433MHz
- 27 Entrée de sécurité ALT. **Faire un pont avec la borne 24**
- 32 Entrée de sécurité OUVERTURE. **Faire un pont avec la borne 24**
- 30 Entrée de sécurité PHOTOCÉLULES (voir schéma page suivante).
- 34 Entrée fin de course 2. **Fil du fin de course Ouverture ou Fermeture**
- 35 Entrée fin de course 1. **Fil du fin de course Ouverture ou Fermeture**
- 4-5 Alimentation feu clignotant

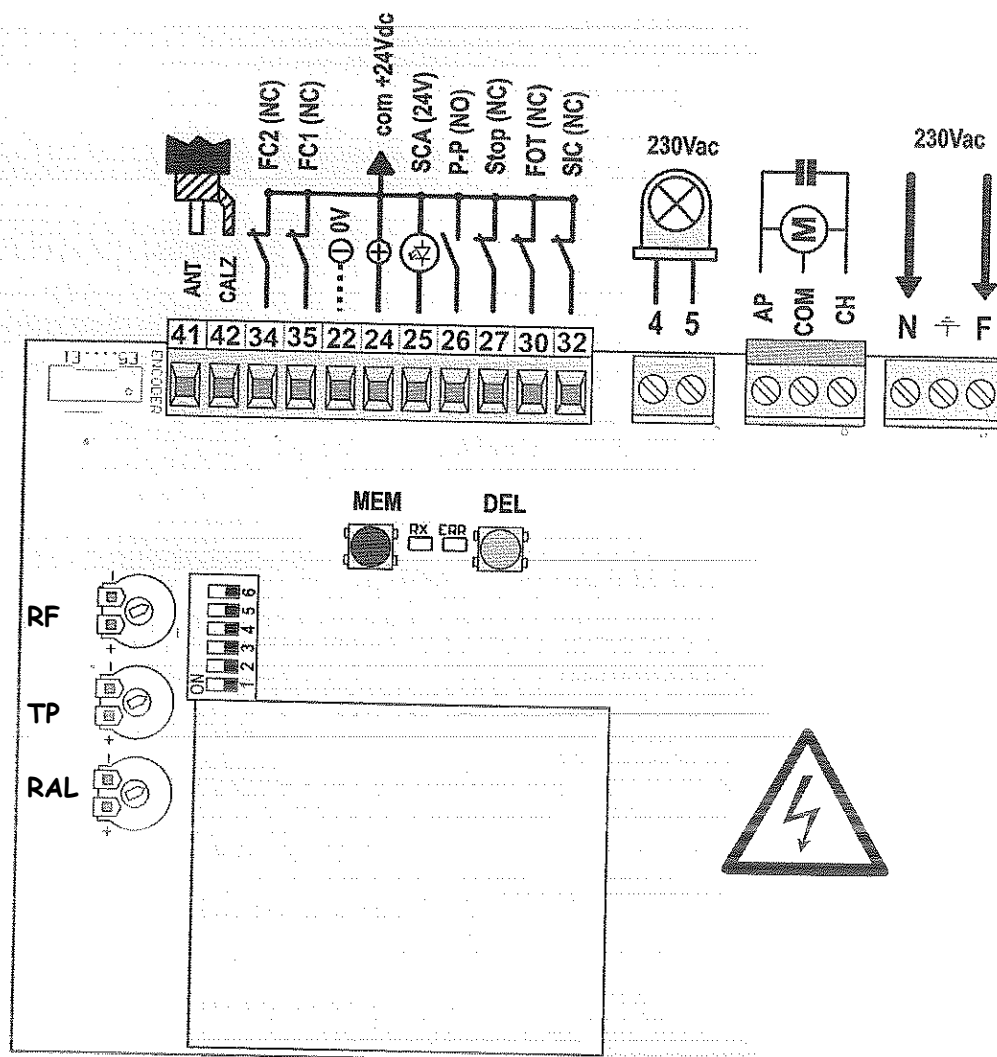

### CABLAGE DES PHOTOCELLULES CEL38 :

Si un pont a été fait entre la borne 30 et le +24V, le retirer et mettre en place le câblage ci-dessous.

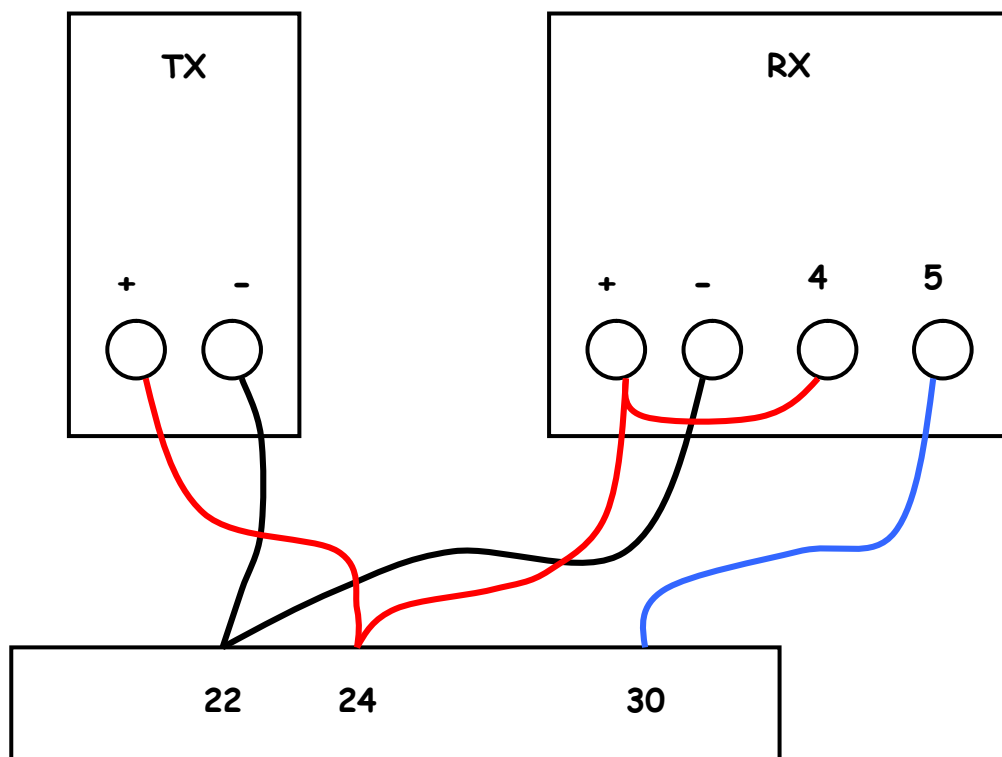

## CONFIGURATION DES DIP 1 A 6 AVANT MISE EN SERVICE :

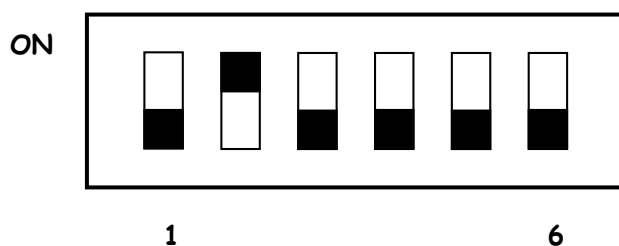

- 1-OFF et 2-OFF Mode OUVRE/FERME  
1-OFF et 2-ON Mode séquentiel OUVRE/ARRET/FERME/ARRET  
1-ON et 2-OFF Mode FERME après une OUVERTURE complète  
1-ON et 2-ON Mode copropriété. Commande OUVRE uniquement. Fermeture automatique après temps de pause.
- 3-ON Le passage devant les photocellules ramène le temps de pause à 5s  
3-OFF Le passage devant les photocellules relance le temps de pause.
- 4-ON Le feu clignote 2,5s avant chaque phase OUVRE/FERME  
4-OFF Le feu clignote en même temps que les phases OUVRE/FERME
- 5-ON Moteur monté à **GAUCHE** (vu de l'intérieur)  
5-OFF Moteur monté à **DROITE** (vu de l'intérieur)
- 6-ON Fonction INITIALISATION activée  
6-OFF Fonction INITIALISATION désactivée.

## RÉGLAGE DES 3 POTENTIOMETRES AVANT MISE EN SERVICE:

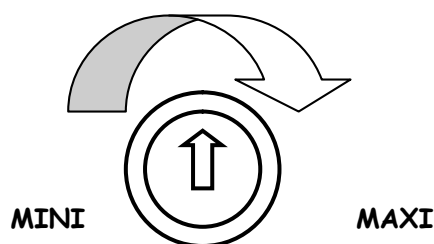

- RF Réglage du couple moteur. **Mettre à 50% du maxi**  
TP Temps de pause réglable (5s à 120s) avant la fermeture automatique. En position mini, la fermeture automatique est désactivée.  
RAL : Réglage de la durée de ralentissement. En ouverture le temps de ralentissement est réduit de la moitié de celui de fermeture. Au minimum le ralentissement est désactivé. **Mettre à 25% du maxi**

## MISE EN SERVICE :

1/ Vérifier la position des DIP 1 à 6. Pour la phase d'initialisation, il est **impératif de sélectionner le mode OUVRE/ARRET/FERME/ARRET (1-OFF / 2-ON)**.

2/ Mettre sous tension. Vérifier que les LED en face des bornes 27, 30 et 32 sont allumées. Si ce n'est pas le cas, vérifier le câblage de la borne en face de la Led qui n'est pas allumée. En général, c'est le câblage des photocellules ( 30 ) qui est à l'origine du problème.

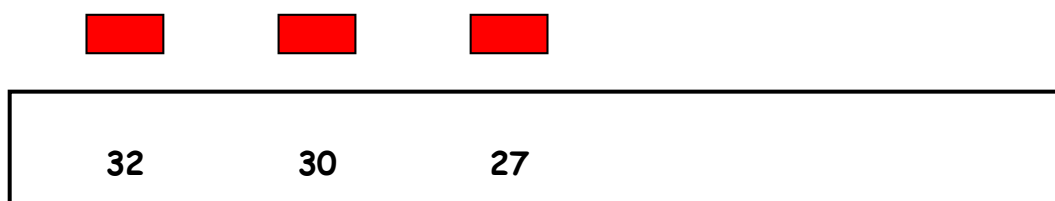

3/ A l'aide de la clé et du levier, débrayer le moteur et mettre le portail à mi-course puis reverrouiller.

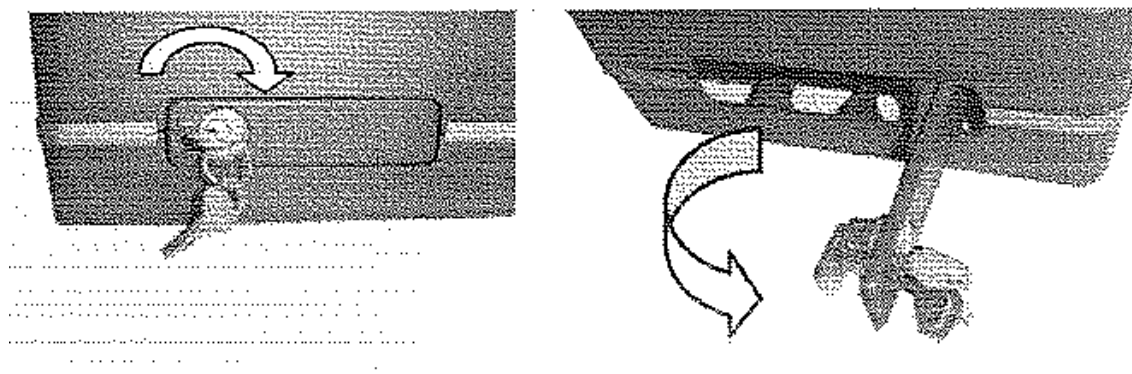

4/ Mettre le DIP N°6 sur ON (INITIALISATION activée) puis appuyer simultanément sur les boutons MEM et DEL pendant 5s puis les relâcher. Les LED vert et rouge clignotent alternativement.

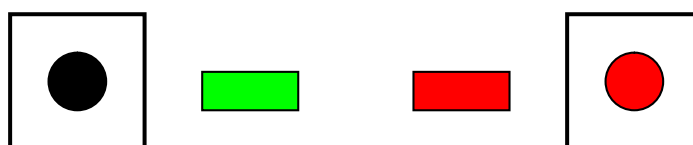

5/ Remettre le DIP N°6 sur OFF.

6/ Enregistrer une télécommande (voir ci-après). L'enregistrement de la télécommande lance la première manœuvre du portail qui doit être une **OUVERTURE**.

Si c'est le cas, continuer au paragraphe 7/

Si le portail part en FERMETURE, alors :

- ⌋ Arrêter la manœuvre avec la télécommande.
- ⌋ Inverser la position du DIP N°5
- ⌋ Mettre le DIP N°6 sur ON.
- ⌋ Appuyer simultanément sur les boutons MEM et DEL pendant 5s
- ⌋ Relâcher les boutons MEM et DEL
- ⌋ Remettre le DIP N°6 sur OFF
- ⌋ Reprendre la procédure au début du paragraphe 6/

7/ Effectuer **4 cycles complets** OUVERTURE/FERMETURE sans passer devant les photocellules. A la fin de la 4<sup>ème</sup> manœuvre, les LED vert et rouge s'éteignent. **L'initialisation est terminée.**

8/ Remettre les DIP 1 et 2 dans la position correspondant au mode de fonctionnement désiré ( séquentiel, Ouvre/ferme, co-propriété)

#### ENREGISTREMENT DES TELECOMMANDES :

- ⌋ Appuyer sur le bouton MEM de la carte et le maintenir enfoncé.
- ⌋ Avec l'autre main, appuyer sur le bouton de la télécommande à enregistrer. Le bon enregistrement de la télécommande provoque une manœuvre du portail.
- ⌋ Relâcher les boutons et recommencer l'opération avec une nouvelle télécommande si nécessaire.

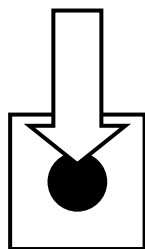

MEM



Télécommande à enregistrer